

SCHMIERSTOFFE

| | |
|--|---|
| Motor, Ganzjährig: | FINA SUPERGRADE MOTOR OIL SAE 10 W/40 oder |
| Sommer: | FINA DELTA MOTOR OIL SAE 30 |
| Winter: | FINA DELTA MOTOR OIL SAE 20 W/20 |
| unter -15° C: | FINA DELTA MOTOR OIL SAE 10 W |
| Olbadulfilter: | PURFINOL MOTORÖL SAE 30 |
| Drehmomentwandler: | FINA DEXRON ATF (B 10.572) |
| Getriebe/Achsantrieb: | FINA PONTONIC MP SAE 90 |
| unter -10° C: | FINA PONTONIC MP SAE 80 |
| m. Sperrdifferential: | FINA PONTONIC SCL SAE 90 |
| Vorderradlager, Verteiler, Schmieriappel: | FINA MEHRZWECKFETT |
| Bremstflüssigkeits- behälter: | FINA HD FLUID für Scheibenbremsen |

FÜLLMENGEN

| | |
|--|-----------|
| Motor: | 3 Liter |
| bei Ölwechsel: | 2,5 Liter |
| Getriebe/Achsantrieb: | 3 Liter |
| bei Ölwechsel: | 2,5 Liter |
| Drehmomentwandler (falls montiert): | 3,6 Liter |
| Kraftstoffbehälter | 40 Liter |

REIFEN

| | | |
|---------------------|-----------------------|--------------------|
| Reifengröße: | Typ 1: 5.60 - 15 | 4 PR (schlauchlos) |
| | Modell 147: 5.60 - 15 | 6 PR (schlauchlos) |
| Reifendruck (kalt): | vorn: 1,1 - 1,2 atü | |
| | hinten: 1,3 - 1,6 atü | |
| | 1300/1500: | |
| | hinten: 1,7 - 1,8 atü | |

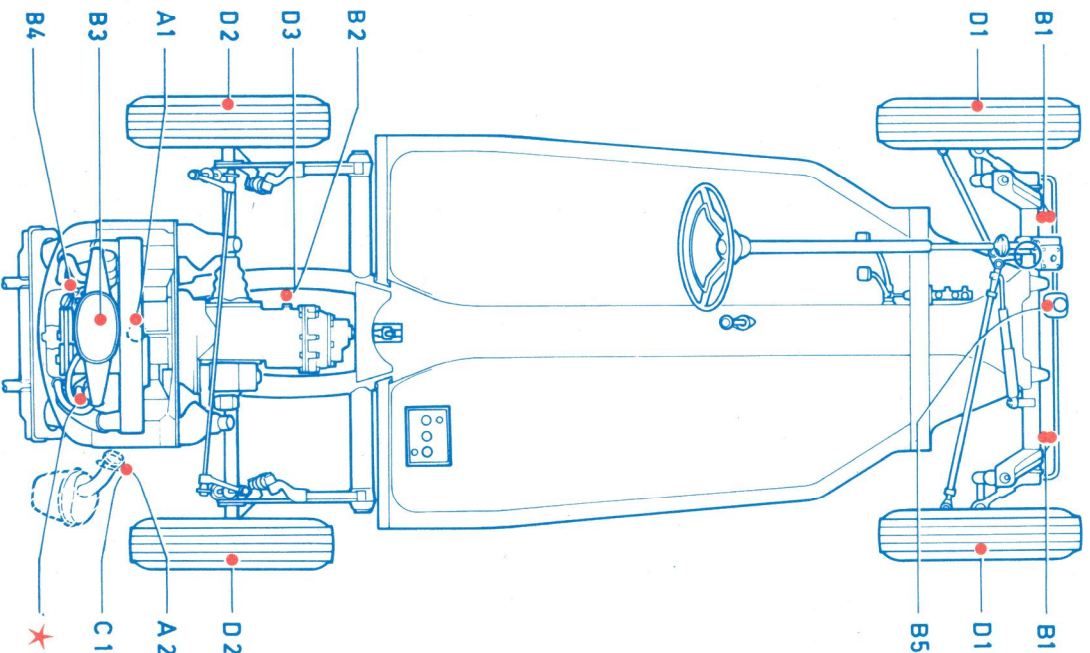

WARTUNGSVORSCHRIFTEN

★ Motor: Ölwechsel (betriebswarm) alle 5.000 km
(Werksangabe - normale Fahrbedingungen - s. Vorwort)

Alle 5.000 km
oder halbjährlich

A1 Ölrieb: Sieb reinigen, Dichtring erneuern (*)
A2 Drehmomentwandler (falls montiert): Flüssigkeitsstand prüfen, ggf. nachfüllen (**)

Vergasergestänge, Verschlüsse, Scharniere: Mit einigen Tropfen Motorenöl schmieren
Türschloßzylinder: Mit Graphitpulver schmieren
Türhalter: Leicht einfetten (Türscharniere von Karmann Ghia: nicht schmieren)
Batterie: Ladezustand und Säuredichte prüfen, Pole einfetten

Alle 10.000 km

B1 Vorderachskörper: (4 Schmieriappel) Mit Fettpresse schmieren (*)
B2 Achsantrieb: Ölstand prüfen, ggf. nachfüllen
B3 Luftfilter (Olbadfilter): Gehäuse reinigen, Ölfüllung erneuern
B4 Verteiler: Verteilermocken leicht einfetten
B5 Bremsflüssigkeitsbehälter: Flüssigkeitsstand prüfen, ggf. nachfüllen

Motor: Keilriemen und Zündkerzen prüfen
Kurbelgehäuse-Entlüftungswentil reinigen

Alle 30.000 km

C1 Drehmomentwandler: Flüssigkeitswechsel (**)
Alle 50.000 km

D1 Vorderradlager: Zerlegen, reinigen, mit Fett füllen, nachstellen (VW-Werkstatt)
D2 Hinterradlager (nur 1500 Sportomatic): Zerlegen, reinigen, mit Fett füllen (VW-Werkstatt)
D3 Achsantrieb: Ölwechsel (betriebswarm), magnetische Ablassschraube reinigen

Jährlich (im Herbst)

Bowdenzüge an Vergaser, Kupplung und Heizung: Mit Fett schmieren

Wenn nötig

Vordersitz-Einstellmechanismus und Laufschiene, Fensterkurbelmechanismus: Reinigen und mit Fett schmieren
Türabdichtgummi mit Talgpulver einreiben
Schalthebél: Zerlegen, reinigen, Gleitfläche einfetten, nachstellen (VW-Werkstatt)

(*) Unter sehr ungünstigen Betriebsbedingungen, ggf. früher
(**) Flüssigkeitswechsel und nachfüllen laut Werksvorschrift

VOLKSWAGEN

1200 A, 1300 A, 1300, 1500, 1500 Sportomatic
(Typ 1, Limousine, Cabriolet, Karmann Ghia)